

## Preisliste clipbox kinder

Handgefertigt aus MDF-Platten mit 12mm auf Gehrung verleimt.  
Die Oberflächen sind farbig transparent gewachst oder filmbeschichtet.  
Alle Elemente sind einzeln zum Zusammenstellen erhältlich.  
Farben und individuelle Ausführungen bitte anfragen!  
Die Lieferzeit beträgt ab 4 Wochen bei 50% Vorkasse.  
Die Lieferung ist exclusive, Änderungen vorbehalten!

### modul1

60,- € • 27 x 27 x 27 cm

### basis1 roll

30,- € • 24 x 24 cm

(auch für **modul1 offen**,  
inclusive Rollen ohne Feststeller)

### modul2

90,- € • 54 x 27 x 27 cm

### basis2 roll

40,- € • 51 x 24 cm

(auch für **modul2 offen**,  
inclusive Rollen ohne Feststeller)

### modul3

130,- € • 81 x 27 x 27 cm

### basis3 roll

50,- € • 78 x 27 cm

(auch für **modul3 offen**,  
inclusive Rollen ohne Feststeller)

### schub1

60,- € • 24 x 24 x 25,8 cm

(für **modul1** und frei in  
**modul2+3** mit Rückwand)

### schub2

90,- € • 51 x 24 x 25,8 cm

(für **modul2** mit Rückwand)

### schub3

120,- € • 78 x 24 x 25,8 cm

(für **modul3** mit Rückwand)

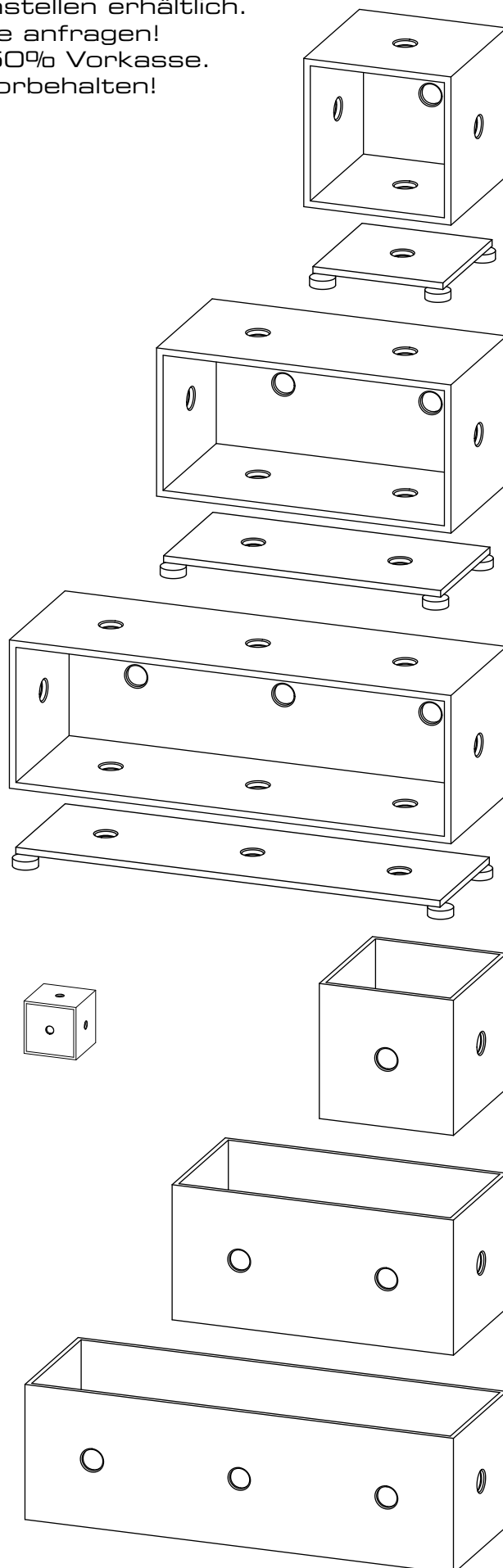

**schub1 offen**

60,- € • 24 x 27 x 24cm  
(für **modul1 offen**)

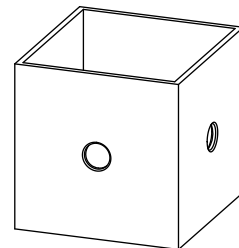

**schub2+3 offen**

60,- € • 24,6 x 27 x 24cm  
(für **modul2+3 offen**)

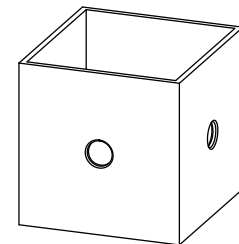
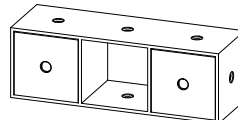
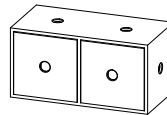

**modul1 offen**

50,- € • 27 x 27 x 27cm

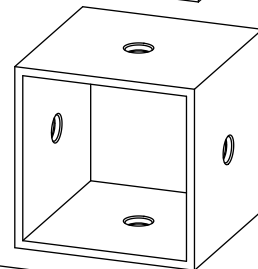

**modul2 offen**

90,- € • 54 x 27 x 27cm  
(feste Mittelteilung)

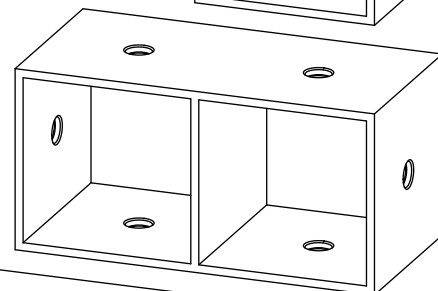

**modul3 offen**

130,- € • 81 x 27 x 27cm  
(feste Drittelteilung)

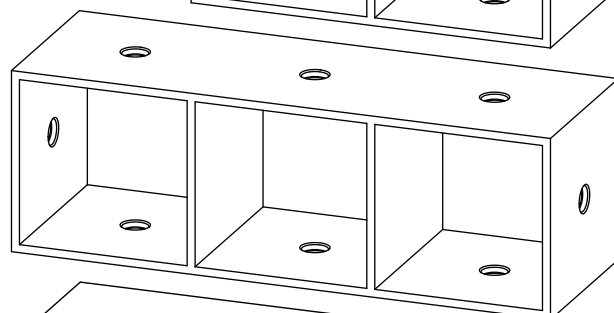

**platte1**

30,- € • 81 x 27cm



**platte2**

50,- € • 108 x 54cm

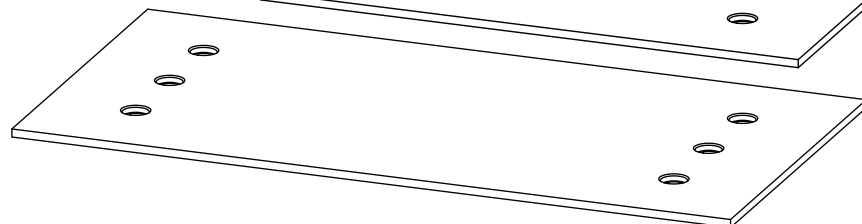

**halter**

5,- € Kunststoff weiß  
(für Rück- oder Seitenwände,  
für Oberseite mit Seilabhängung)



**deckel**

3,- € Kunststoff weiß  
(für Grifflöcher oben)



**bolzen**

5,- € Kunststoff weiß  
(für drehbare Steckverbindung)



**scheiben**

10,- € Kunststoff weiß  
(für drehbare Konstruktionsverbindung)

